

材質	ステンレス
仕上	本体のみシルバー仕上げ

仕入コード	716409
JANコード	320480
自重(g)	141.0
梱包重量(g)	189.3
梱包サイズ(mm)	230× 80× 335
梱包数	10
表示耐荷重	
器差・精度	目盛 1° 通し× 180°

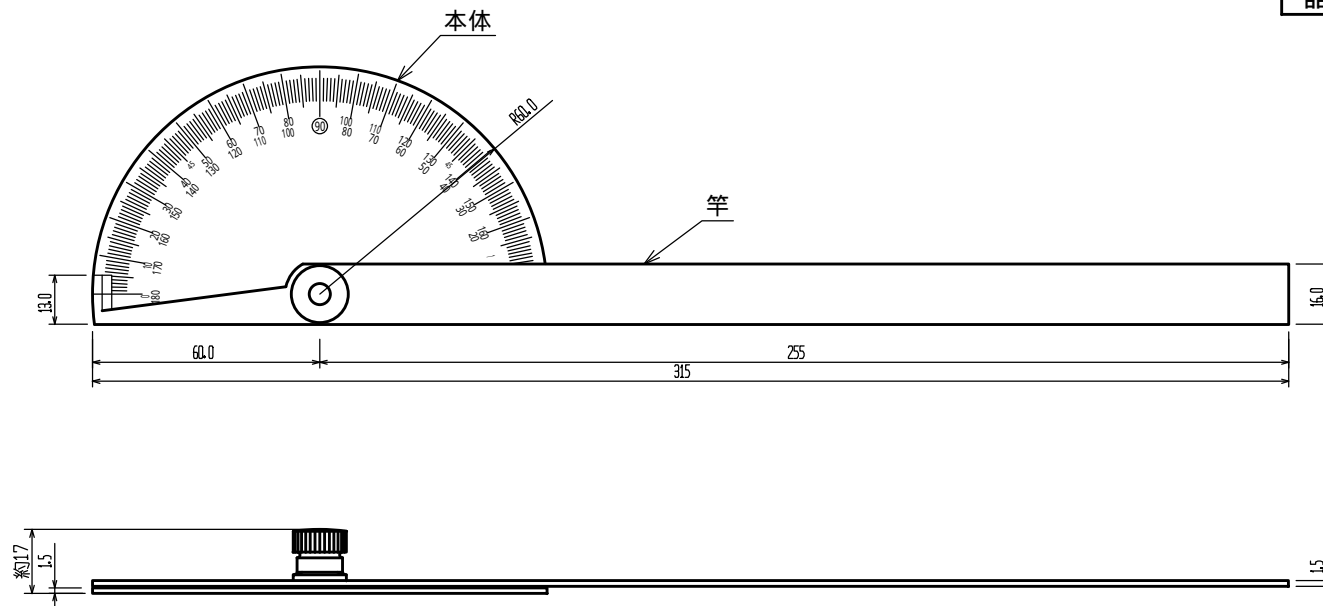

備考
.....
.....
.....

承認
真保

検図
高山

設計
TRUSCO トラスコ中山株式会社

図面作成日
'02. 10. 23

全葉
受入NO

品名
プロトラクター
品番
TP30

Scale
1:2

JANコード	320497	320503	320510	320527
自重(g)	480	660	1320	1560
梱包重量(g)	620	865	1730	2160
梱包サイズ(mm)	150× 30× 520	160× 30× 660	205× 30× 845	215× 35× 1265
梱包数	1			
器差・精度	目盛 0.5° 通し× 180°			
材質	SUS420J 2			
仕上げ	シルバー仕上げ			
⑦	22.0	26.0		
⑥	2.0		2.5	
⑤				
④	22.0	25.0	30.0	
③	300	400	600	1000
②	500	634	820	1257
①	105R	125R	160R	
品番	TP300	TP400	TP600	TP1000

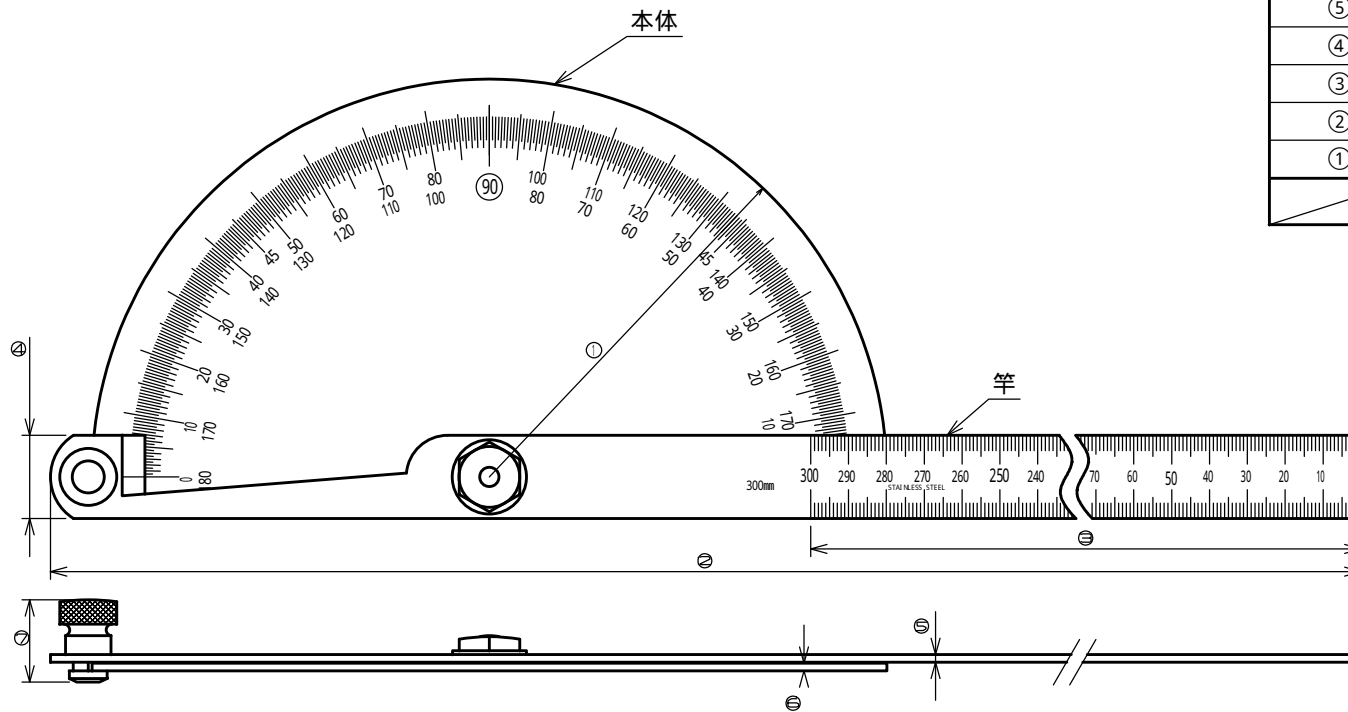

仕入コード	716409
JANコード	上表に記載
自重(g)	上表に記載
梱包重量(g)	上表に記載
梱包サイズ(mm)	上表に記載
梱包数	上表に記載
表示耐荷重	
器差・精度	上表に記載

備考
.....
.....

承認
真保

検図
高山

TRUSCO トラスコ中山株式会社

図面作成日
'02. 10. 15

全葉
受入NO

品名
プロトラクター
品番
TP1000、TP600、TP400、TP300

Scale
1:2

材質	ベース/SUS430 竿/SUS420J2
仕上	
仕入コード	716409
JANコード	329803
自重(g)	18
梱包重量(g)	30
梱包サイズ(mm)	170×65×5
梱包数	
表示耐荷重	
器差・精度	

- 目盛：内目盛2°・外目盛5°
- 竿目盛：1mm通し、片面2段目盛

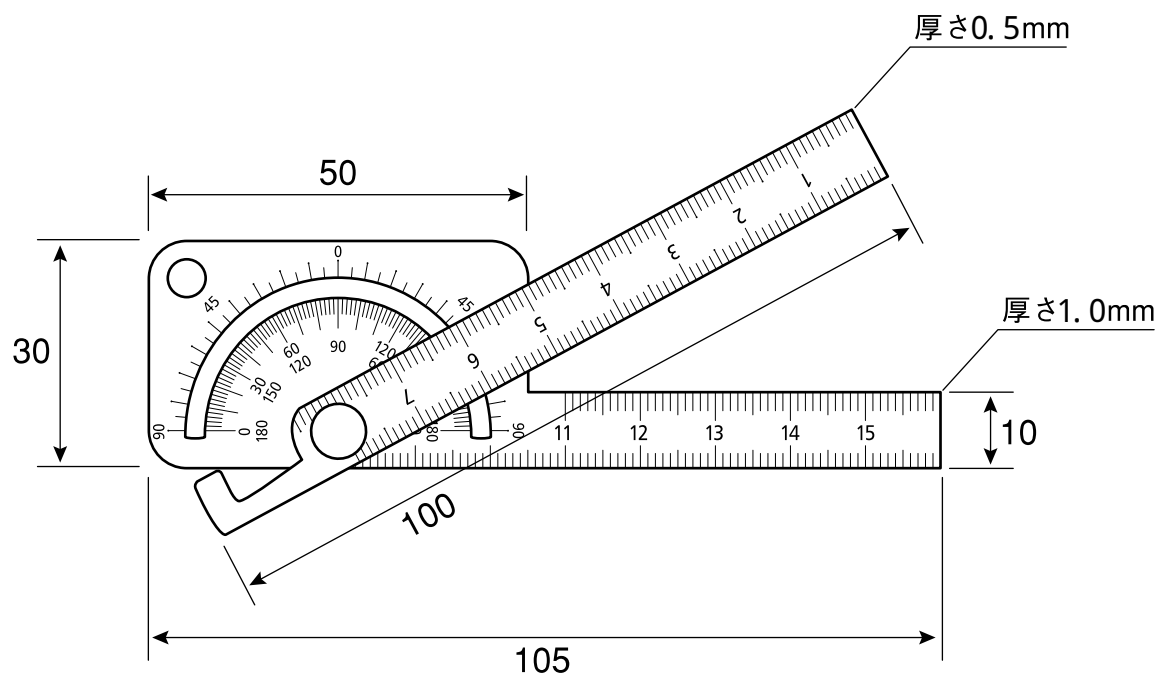

備考

承認
 真保

検図
 高山

設計
TRUSCO トラスコ中山株式会社

図面作成日
 '07.04.19

全葉

受入NO

品名
 ミニプロトラクタ
 品番
 TP-M

Scale
 1 : 1